

Linear-Gehäuseeinheit

Tandem geschlossen, 4 Befestigungsbohrungen

Linear housing unit

Tandem closed, four fixing bores

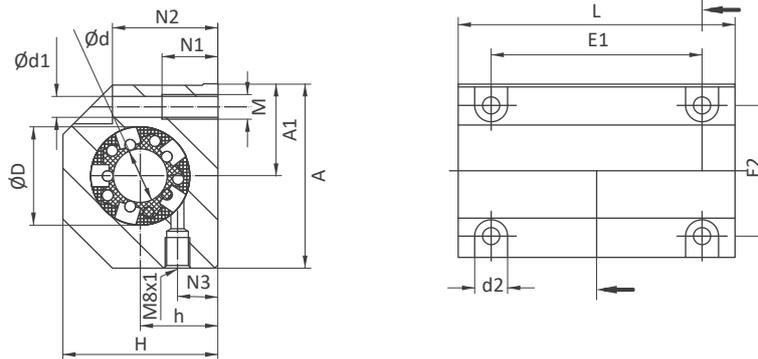

Abmessungen Dimensions (mm)

Gewicht weight

| Type | Ød | ØD | H | h +0,01 -0,02 | A | A1 ±0,02 | L | E1 ±0,15 | E2 ±0,15 | N1 | N2 | Ød1 | d2 | M | Gew kg |
|-----------|----|----|----|---------------------|-----|-------------|-----|-------------|-------------|----|------|------|----|-----|-----------|
| PTGI08-.. | 8 | 16 | 28 | 13 | 35 | 17,5 | 62 | 50 | 25 | 11 | 14 | 4,2 | 8 | M5 | 0,15 |
| PTGI12-.. | 12 | 22 | 35 | 18 | 43 | 21,5 | 76 | 56 | 32 | 11 | 16,5 | 4,2 | 8 | M5 | 0,27 |
| PTGI16-.. | 16 | 26 | 42 | 22 | 53 | 26,5 | 84 | 64 | 40 | 13 | 21 | 5,2 | 10 | M6 | 0,41 |
| PTGI20-.. | 20 | 32 | 50 | 25 | 60 | 30 | 104 | 76 | 45 | 18 | 24 | 6,8 | 11 | M8 | 0,72 |
| PTGI25-.. | 25 | 40 | 60 | 30 | 78 | 39 | 130 | 94 | 60 | 22 | 29 | 8,6 | 15 | M10 | 1,35 |
| PTGI30-.. | 30 | 47 | 70 | 35 | 87 | 43,5 | 152 | 106 | 68 | 22 | 34 | 8,6 | 15 | M10 | 2,01 |
| PTGI40-.. | 40 | 62 | 90 | 45 | 108 | 54 | 176 | 124 | 86 | 26 | 44 | 10,3 | 18 | M12 | 3,67 |

Bestellbeispiel / Ordering designation



- ✓ Befestigungsschrauben DIN EN ISO 4762 - 8.8 Federring
- ✓ Befestigung des Lagers im Gehäuse mit Sicherungsringen nach DIN 472
- ✓ Gewichtsangabe ohne Linearkugellager
- ✓ Tragzahlen nach Spezifikation des Linearkugellagers
- ✓ Produkt kann vom Bild / Zeichnungsdarstellung etwas abweichen
- ✓ Linearkugellager Baureihe LME nicht nachschmierbar in der Standardausführung
- ✓ fixing screws acc. DIN EN ISO 4762 - 8.8 spring washers
- ✓ bearing fixing in the housing by circlips acc. DIN 472
- ✓ weight without linear ball bearing
- ✓ load ratings according to the specification of the linear ball bearing
- ✓ product may slightly vary from the photo / drawing shape
- ✓ relubrication of linear ball bearing standard series LME not possible